

Tüll-lamellkardin

PAIGALDUSJUHEND

1. Tüll-lamellkardina konstruktsioon:

A – siin; B – tõmbenöör; C – kett; D – tüllivolt; E – riputi;
F – tüllivoldi klamber

2. Paigaldamine aknaava peale

NB! Seinakinnitused on reguleeritava pikkusega. Klambri pikkust saab reguleerida mutri abil. Kinnitage seinakinnitused sõltuvalt kardina laiusest seinale umbes 100-150 cm vahedega. Äärmised kinnitused peavad asuma u 10 cm enne siini otsa. Seinakinnitused peavad olema samal joonel. Jätke kardina ja seina vahele piisavalt ruumi, et tüllivoldid saaksid vabalt pöörelda.

3. Paigaldamine aknaava sisse

Laekinnitused kruvitakse lakke sõltuvalt kardina laiusest umbes 100-150 cm vahedega. Arvestama peab sellega, et tüllivoldid mahuksid aknaavasse ka lahtises asendis.

4. Siini paigaldamine

Vajutage siin naksatusega kinnitusklambritesse, seadmed soovitud poolele. Kui soovite, et seadmed jääksid teisele poole, keerake siin teistpidi.

5. Tüllivoltide paigaldamine

Kinnitage kangas kahest osast kokku haagitava klambri vahele. Haakige klambriid siinis riputite kinnituskohtadesse.

KASUTUSJUHEND

Tüllivolte pööratakse ketist. Tüllivoltide akna ette tõmbamiseks kasutatakse tõmbenööri.

NB! Tüllivolte võib liigutada aka ette ja eest ära vaid siis, kui kardin on täiesti avatud asendis.

HOOLDUSJUHEND

Kanga puhastamine

- Eemaldage tüllkardin siinilt
- Vabastage kangas klambritest
- Peske kangast 30 C° juures, õrnpesu või käsipesu režiimil
- Kannatab ka keemilist puhastust
- Võib triikida madalal temperatuuril

1. Tüll-lamellkardina konstruktsioon

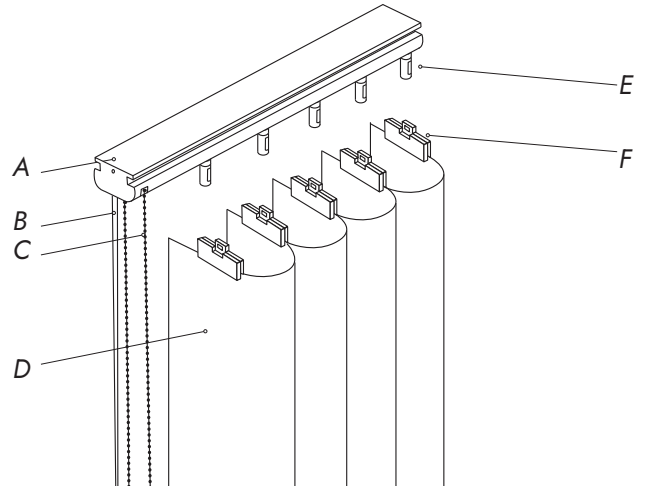

2. Seinaklambri pikkust saab reguleerida selle mutri abil

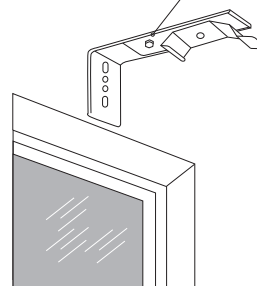

3. Laeklamber

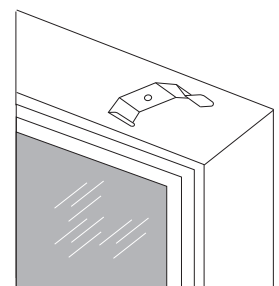

4. Siini paigaldamine klambriks

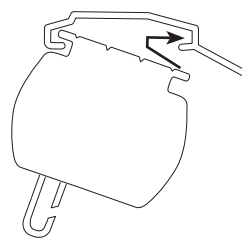

5. a) Klambri kokku haakimine

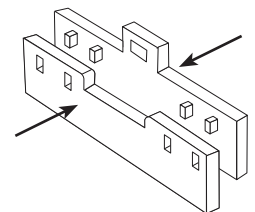

b) kokku haagitud klamber

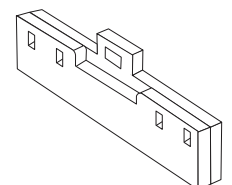

5. c) klambri riputisse haakimine

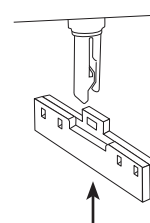

OHUTUSJUHE
Hoiatus!

1. Teatud olukordades võivad väikelapsed takerduda akna-ruloode ja ribakardinate juhtnööri ja -kettide silmustesse, mis võivad neil ümber kaela keerduda. Sellise olukorra vältimiseks soovitame rakendada alljärgnevat meetmeid:

- hoidke lapsi nööri ja kettidest eemal
- ärge paigutage voodeid ja muid mööbliesemeid kardina juhtnööri ja -kettide lähedusse
- ohu vähendamiseks soovitame kasutada meie keti- ja nööriksaatorit

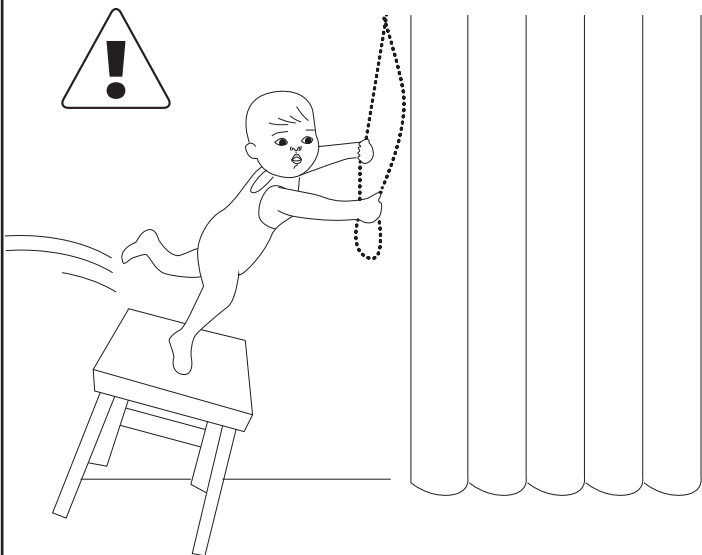

2. Keti- ja nööriksaator tuleb paigaldada põrandast vähemalt **1,5 m kõrgusele!**

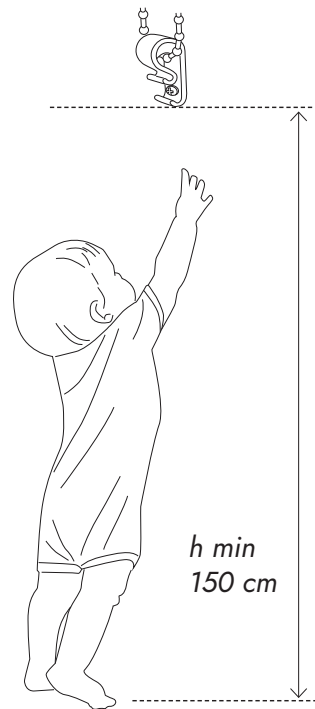

3. Ohu ennetava meetmena paigaldage kardina ketifiksaator.

Paigaldage ketifiksaator nii, et kett oleks piisavalt pingul, aga saaks samas ka sujuvalt liikuda.

