

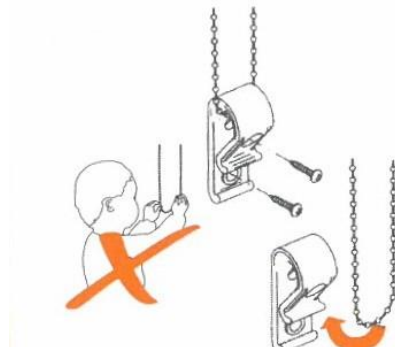

RULOOKARDINA PAIGALDUSJUHEND

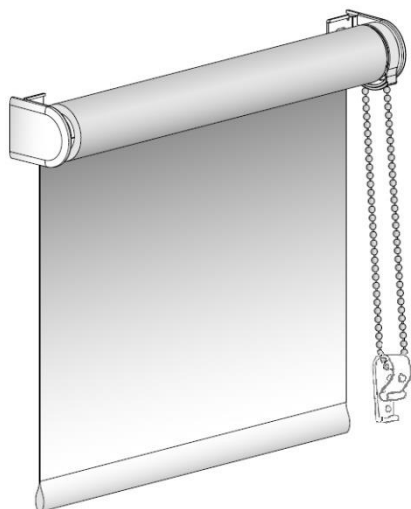

Rulookardinat saab paigaldada nii seinale kui lakke. Ruloo tuleb paigaldada seinale kindlasti horisontaalselt, kui seda mitte järgida, võib rulookangas torule rulluda ebatasaselt ja kahjustuda.

- Paigaldage kinnitustele katted:

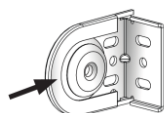

otsikupoolne kinnitus



ketimehhanismipoolne kinnitus

- Asetage kinnitused ruloo otstesse, mõõtke ruloo kogu laius koos kinnitustega (k.a. katted). Mõõtke nii, et otsakorgi ots (vedruga) surutakse poolenisti sisse ning ketipoolse otsa ja kinnituse vahe on minimaalne. Märkige ruloo kogu välimine laius.

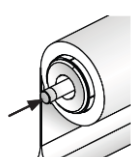

ruloo kogu laius

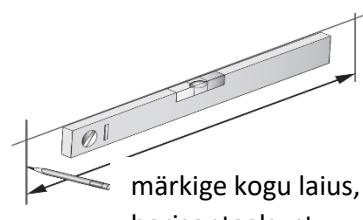

märkige kogu laius, jälgige horisontaalsust

- Hoidke kinnitused märgitud kohtades ning märkige kruviaukude asukohad.
- Eelpuurige kruviaugud.
- Kinnitage kruvidega kinnitused oma kohale, vajadusel kasutage tüüpleid. Samad kinnitused sobivad nii lakke kui seinale.

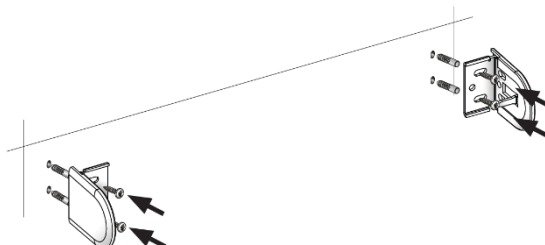
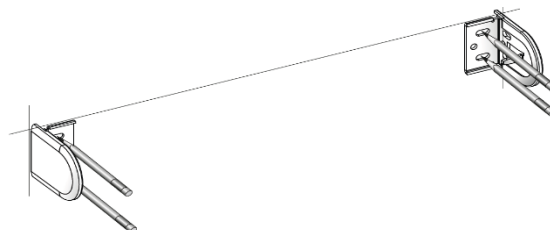

- Kontrollige, et kinnitused oleksid horisontaalselt.

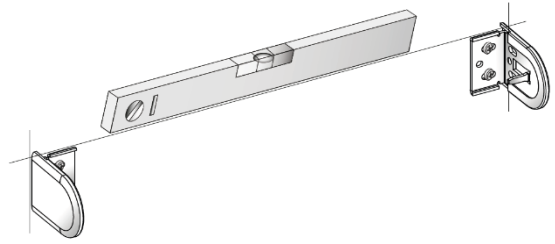

- Asetage ruloo ketimehhanismi poolne ots (1) tihvtiga kinnitusele. Vajutage otsakorgi (2) otsikule ja asetage samaaegselt ruloo otsakorgi poolne otsik kinnituse auku (3), otsakorgi otsik klõpsab kohale.

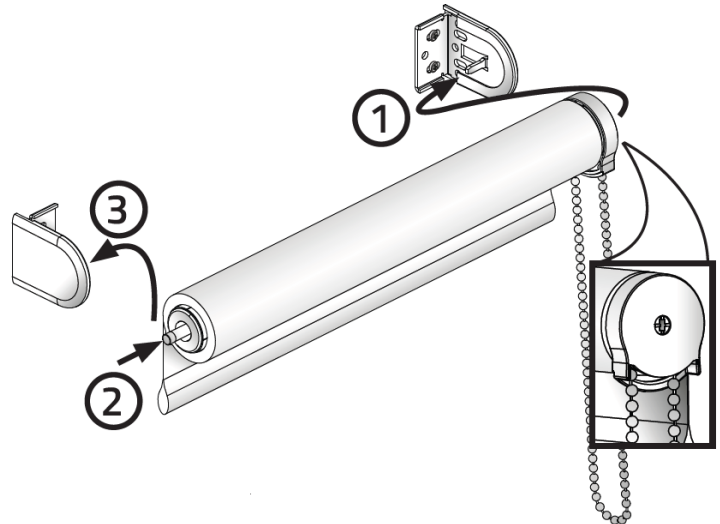

- Kindlustage, et ruloo kett ei ripuks madalamalt kui 1,5m põrandapinnast.
- Laste turvalisuse tagamiseks tuleb paigaldada nõ lastelukk. Kett ei tohi lahtiselt rippuda, kuid ei tohi olla ka nii pingul, et kett ei saaks vabalt liikuda.

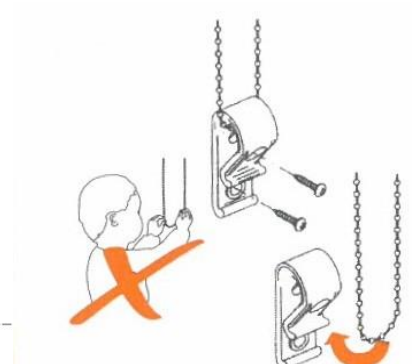
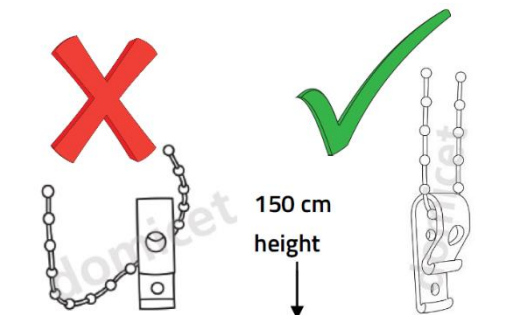
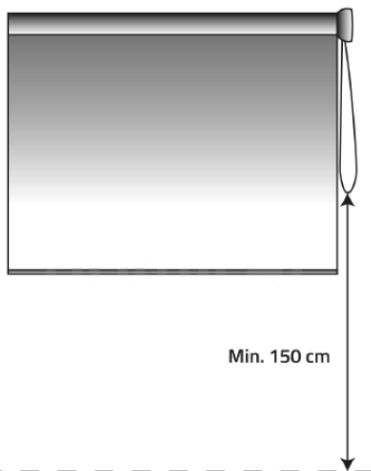

RULOO KASUTAMINE:

- Kettmehhanismiga rulookanga üles/alla liigutamiseks kasutage küljel olevat rulooketti, sellest tõmmates liigub rulookangas soovitud suunas. Tõmmake rulooketti alati vertikaalselt, mitte viltu ega nurga all.

RULOOKANGA PUHASTAMINE

- Kergelt määrdunud või tolmunud kangast võib puhastada pehme/puhta lapiga, vajadusel õrnalt niiske lapiga (kindlasti vältida ruloo kanga märgumist, pesemist, sest kangas on spetsiaalselt töödeldud).
- Kasutades tolmu eemaldamiseks tolmuimejat, tehke seda madalal võimsusel ja harjaotsikuga.